

PALONNIER À VENTOUSES POUR LE VERRE



DSKZ2 - COMPACT

Double circuits de vide (150 à 600 kg)

Palonnier compact, rotatif manuellement sur 360° et basculant sur 90° (Disponible en version manuel ou en version aide hydraulique).

Cet appareil est autonome, la pompe à vide fonctionnant sur batterie 12 volts avec chargeur intégré dans l'ossature ou en alimentation directe 220 Volts mono. Grande autonomie d'utilisation car la pompe s'arrête dès que le vide suffisant est atteint.

Grande polyvalence d'utilisation grâce à la possibilité de travailler sur 2 à 8 ventouses avec châssis en croix, en ligne ...

CARACTÉRISTIQUES TECHNIQUES DSKZ2 - COMPACT

Système de vide

Doubles circuits 2 pompes et 2 réserves de vide

Propriété

Matériaux à manutentionner Non poreux
Surface Propre, plane et sèche
Exemple Verre, métal, plastique...

Diamètres des ventouses 330 mm

Approximativement Caoutchouc noir triple lèvres, abrasion possible

Qualité de la ventouse Résistance à la chaleur jusqu'à 100°

Nombre de ventouses 2 4 6 8

Nombre de rallonge 0 0 2 4

Capacité de levage

(sur une surface propre et sèche à 60% de vide)

Vertical	150	300	450	600
Horizontal	150	300	450	600

Dimensions du palonnier 710 x 330 mm

Mini / Max 1845 x 1305 mm

Épaisseur

Approximativement 190 mm

Poids Kg 60

Alimentation

Pompe Batterie 12 Volts
Chargeur 230 Volts 50 / 60 Hz 1 Ph

Accessoire Vérin hydraulique (aide au basculement)

Options Commande à câble (aspirer / relâcher)
Radio-commande (aspirer / relâcher)
Module pour mini-grue

Accessoire Rallonge de stabilité

Standard Support de stockage

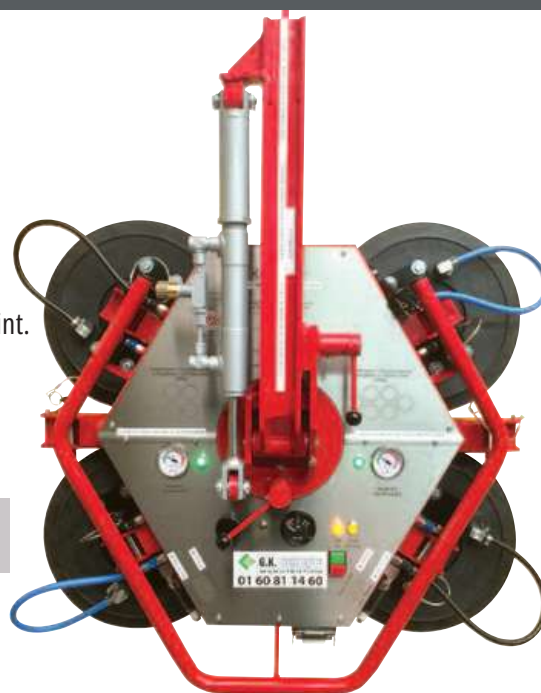

Crochet surbaissé (option)

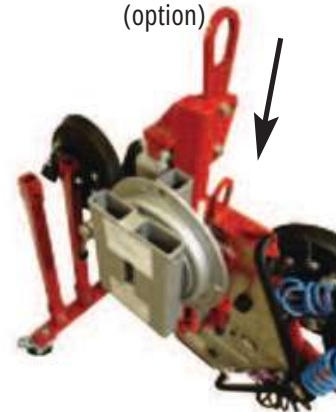

	Vertical
	Rotation sur 360°
	Basculement sur 90°

PALONNIER
À VENTOUSES

PALONNIER À VENTOUSES POUR LE VERRE



SÉCURITÉS ET FONCTIONNALITÉS

- Rotation manuelle 360 ° avec arrêts tous les 45°.
- Basculement manuel 90° avec option aide hydraulique.
- Ventouses condamnables par raccord rapide.
- Systèmes de vide (Norme EN 13155).
 - 2 vannes ¼ de tour aspirer/relâcher
 - 2 réserves de vide avec clapet anti-retour
 - Batterie 12 volts en cas de coupure électrique
- Contrôle du vide par vacuomètre et vacuostat.
- Lampe témoin et alarme sonore d'indication de charge.



ENCOMBREMENT (MM)

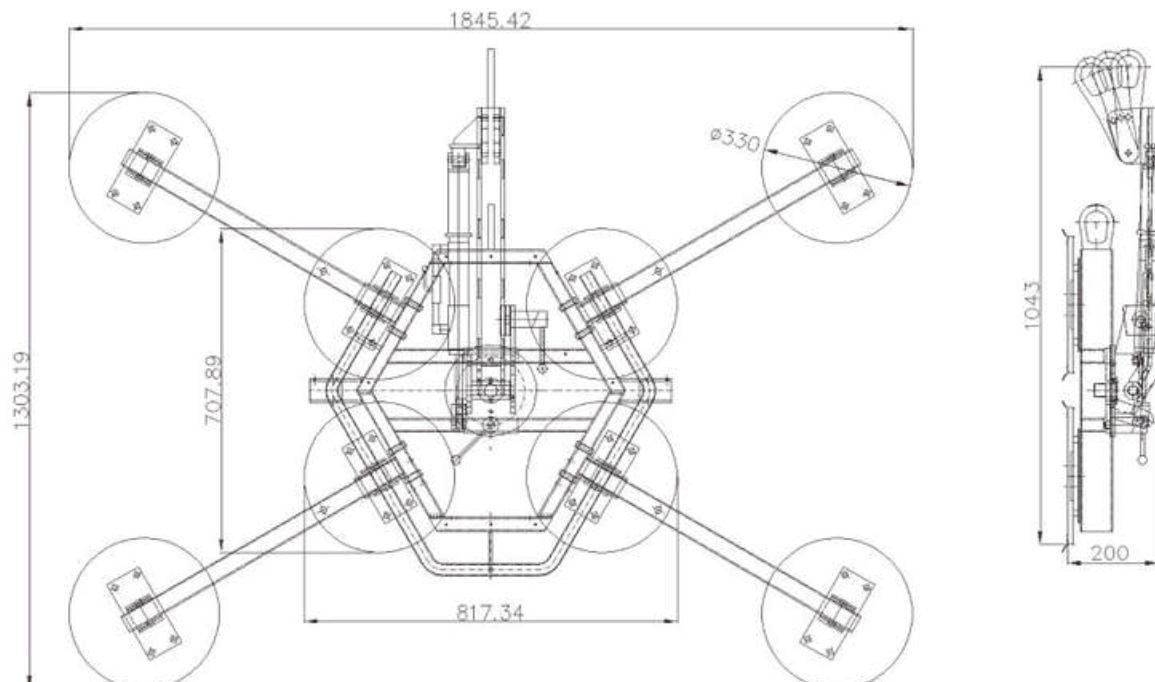

PALONNIER
À VENTOUSES